

**Egenskaper:**

- ☑ mycket kompakt design
- ☑ digital display
- ☑ lätt att programera
- ☑ max. fält frekvens 200Hz
- ☑ DC broms
- ☑ integrerat EMC- filter (klass A)
- ☑ skyddklass IP65
- ☑ potentiometer
- ☑ nätbrytare
- ☑ fram/back omkopplare
- ☑ IGBT - slutsteg
- ☑ 3 fasta frekvenser



Frekvensomriktare IP65  
**MD201F ... 210F/IP65**  
**MD402F ... 405F/IP65**  
 CE c UL UL

**Funktioner:**

- ☑ regleras via manöverknappar på fronten eller via inbyggd programmeringsenhet
- ☑ PWM switchfrekvens 4-16kHz
- ☑ DC broms (tid, ström, regler frekvens)
- ☑ potential-fria signalkontakter
- ☑ autostart efter spännings bortfall

**Användningsområde:**

- |                      |                         |
|----------------------|-------------------------|
| pumpar               | centrifuger             |
| fläktar              | tryckpressar            |
| transportband        | svarvar                 |
| textilmaskiner       | träbearbetningsmaskiner |
| förpackningsmaskiner | vibratorer              |

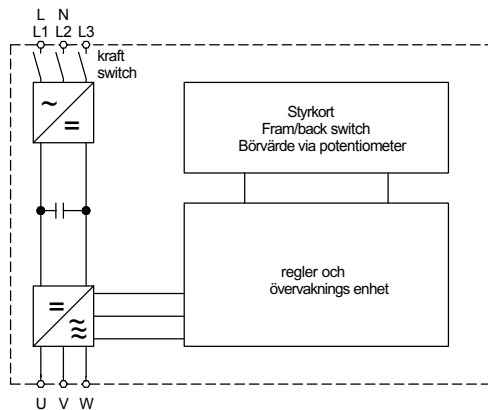

Tekniska Data	MD ... F / IP65					MD ... F / IP65		
	201	202	204	207	210	402	404	405
Motoreffekt / kW	0.2	0.37	0.75	1.5	2.2	0.75	1.5	2.2
Matnings spänning enligt: DIN EN 50160 (IEC 38)	1-fas 200-240V +10%, -15%					3-fas 380-460V, +10%, -15%		
	50/60Hz ±5%							
Utgående ström	1.4A	2.3A	4.2A	7.5A	10.5A	2.3A	3.8A	5.2A
Maxström i 1min.	2.1A	3.4A	6.3A	11.3A	15.8A	3.4A	5.7A	7.8A
Frekvensområde	1 - 120Hz							
Spänning/frekvens inst.	6 U/f - karakteristika							
Start och stopp - ramptid	0.1 - 999s							
DC broms	regler frekvens 1-10Hz, bromstid 0-25s, bromsström 0 - 20%							
Börvärdes inställningar	pot. 10kΩ, 0-10V, 0-20mA, 4-20mA, keypad							
Drift / Lagrings - temperatur	-10°C ... +50°C / -20°C ... +55°C							
Vikt	1.2kg	1.3kg	1.3kg	2.2kg	2.3kg	2.1kg	2.2kg	2.3kg
Order nummer	MD201F-IP65.	MD202F-IP65.	MD204F-IP65.	MD207F-IP65.	MD210F-IP65.	MD402F-IP65.	MD404F-IP65.	MD405F-IP65.

För nät- och motor - reaktorer se tillbehör.

**2.1** Frekvensomriktare MD201F ... 210F/IP65, MD402F ... 405F/IP65 0.2kW till 2.2kW

**Dimensions:**

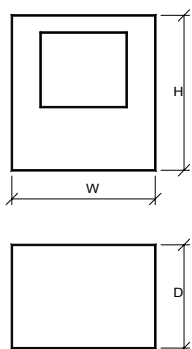

	W [mm]	H [mm]	D [mm]
MD201F/IP65	141	216	183
MD202F/IP65	141	216	183
MD204F/IP65	141	216	183
MD207F/IP65	232	295	212
MD210F/IP65	232	295	212
MD402F/IP65	232	295	212
MD404F/IP65	232	295	212
MD405F/IP65	232	295	212

**Anslutnings schema :**

